

DETALLES y SOLUCIONES CONSTRUCTIVAS en el SISTEMA

POLIBREAL®

- * **Junta de dilatación y detalle entre pilares**
- * **Sumidero vertical y horizontal**
- * **Canalón integrado en el faldón de cubierta plana o inclinada**
- * **Canaleta prefabricada integrada en el faldón de cubierta plana**
- * **Coronación de peto bajo**
- * **Borde extremo de faldón (borde libre)**
- * **Encuentro del faldón con pasatubos**
- * **Encuentro del faldón con pasacables**
- * **Encuentro del faldón con el umbral de puerta**
- * **Claraboyas**

Junta de dilatación, sellado al forjado

Requisitos del soporte: (UNE 104400-6)

Las juntas de dilatación se mantendrán en sus dimensiones y en su situación en el soporte base formando limatesas.

En aquellas en las que esto no fuera posible, se llevará acabo una sobreelevación de las mismas.

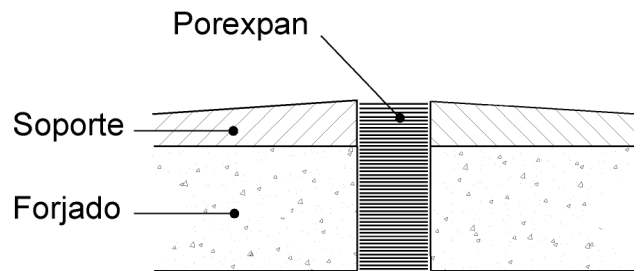

Descripción del procedimiento

* *Sellado de junta de dilatación:*

+ Quemar el "porexpan" hasta 8 cm por debajo de la cota superior del forjado. Serán 20 - 22 cm incluido el mortero de pendientes.

- * **Presentación en obra.**
- * **No es necesario romper las aristas.**
- * **El tratamiento se ejecutará de una sola vez, sin uniones. No por tramos.**
- * **Así como sin interrupciones por forro de pilares, muros, etc.**

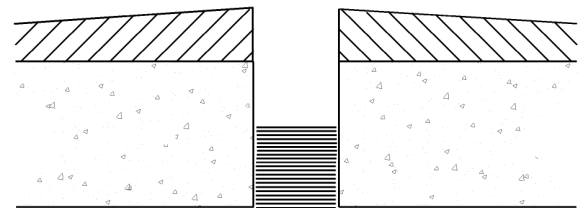

- + Colocación de fondo de junta (goma espuma) a fondo, de tal forma que queden libres mínimo 5 cm por debajo de la cota superior del forjado. Serán 17 - 19 cm incluido el mortero de pendientes
- + Vertido de POLIBREAL en el hueco hasta nivelar la superficie y extenderle ± 25 cm por ambos laterales de la junta.

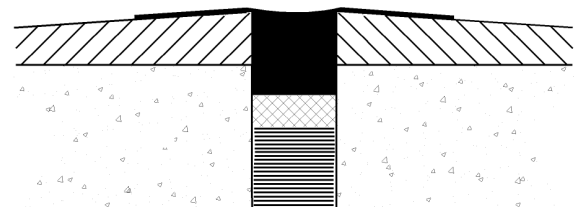

+ Colocación de textil, una banda de ± 35 cm de anchura, centrada sobre la junta y totalmente adherida al POLIBREAL.

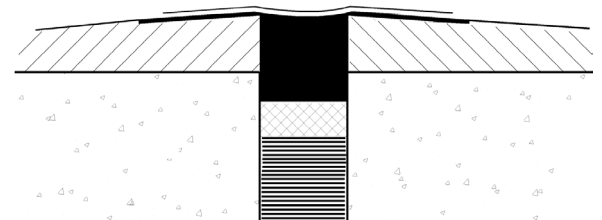

- + Vertido de POLIBREAL y extendido ± 60 cm por cada lado de la junta.
- + Colocación de lámina de aluminio liso a ambos lados de la junta, sin solaparse

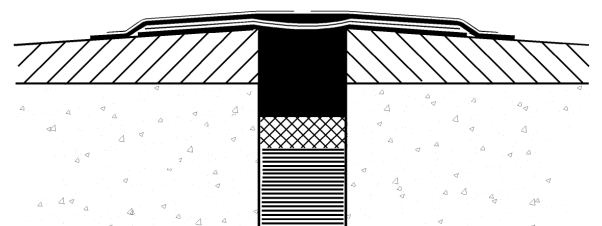

* *Impermeabilización de la junta:*
Será prolongación de la prescrita para la cubierta.

Junta de dilatación entre pilares

Forjado a nivel de rasante: (cubierta de sótano y porche de edificio)

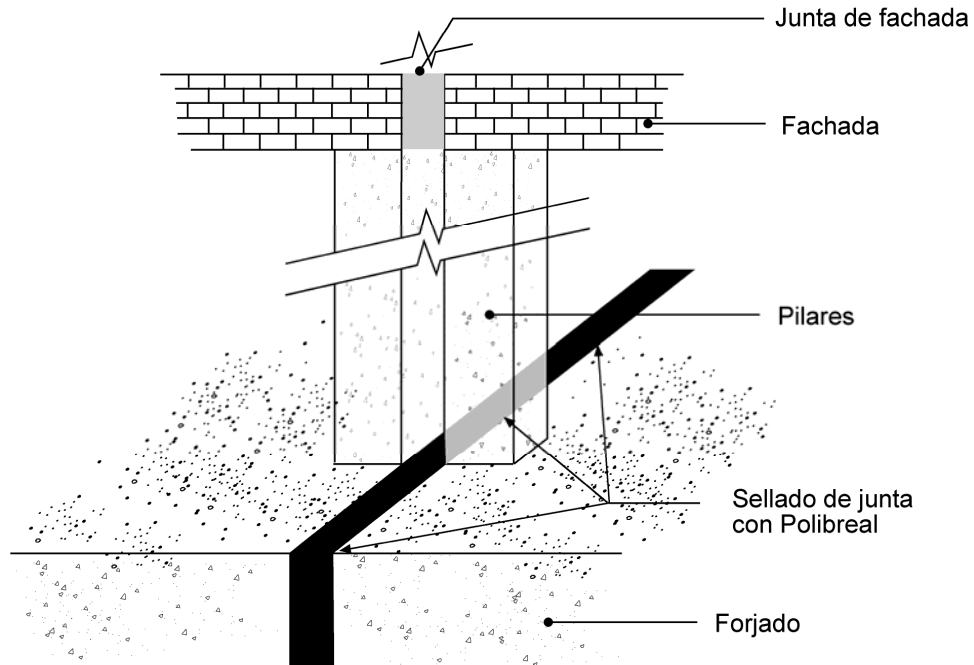

Defecto constructivo.

El tratamiento de junta se interrumpe en el forro de los pilares con ladrillo. El envejecimiento del sellado de la junta de fachada y del forro de pilares provocará humedades en el sótano.

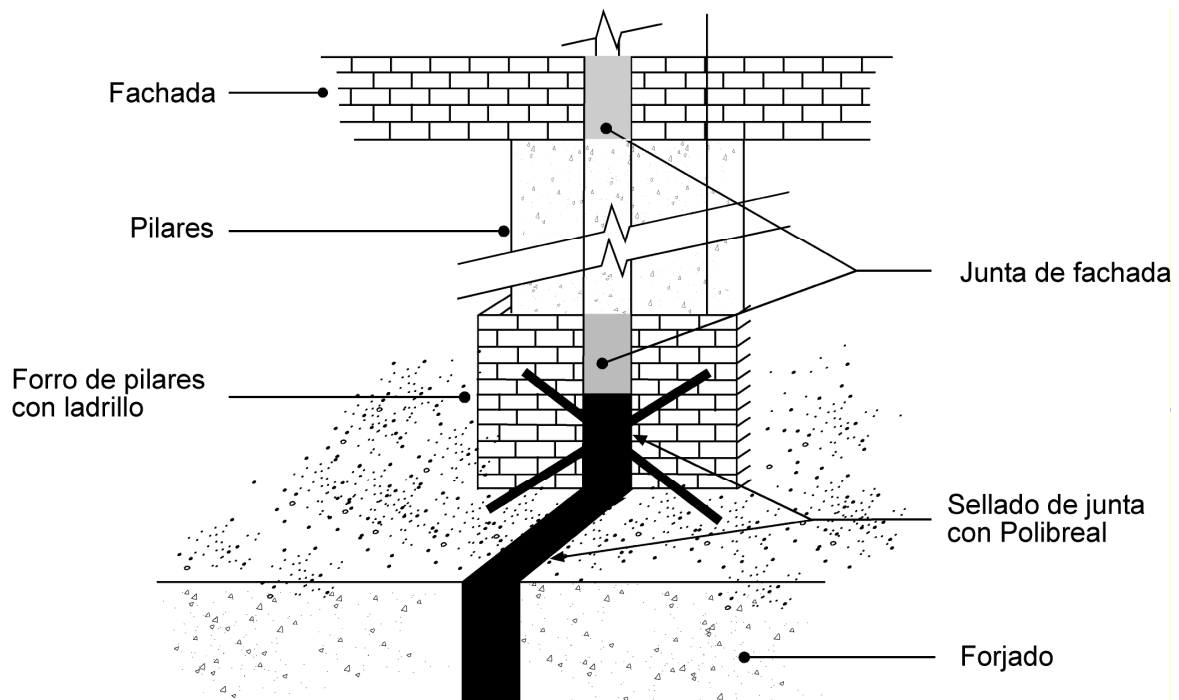

Sumidero vertical, sellado a forjado

Requisitos del soporte: (UNE 104400-6)

El soporte base debe disponer de un rebaje que genere un espacio libre respecto del ala del sumidero.

La unión del sumidero con la bajante debe ser estanca y, además, debe estar situada por debajo de la cara inferior del forjado.

El sumidero tiene que estar recibido al forjado e inmobilizado con la bajante completa, para que las operaciones de fontanería que pudieran ser realizadas posteriormente, no incidan en la impermeabilización

* Sellado del sumidero al forjado:

+ Vertido de mástico bituminoso POLIBREAL® de forma que una parte penetre entre el ala del sumidero y el soporte base

+ Otra parte recubre el ala y ± 20 cm en su perímetro, a la vez que se extiende por la pared interior del sumidero.

+ Colocación de lámina de aluminio liso adherida al POLIBREAL® vertido anteriormente, incluso por el interior de la cazoleta.

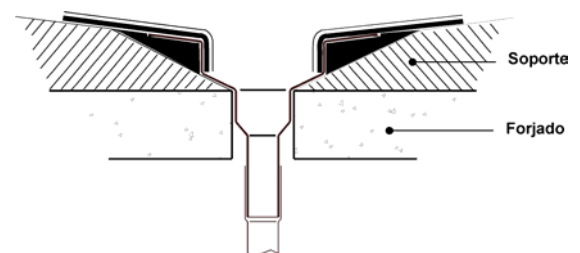
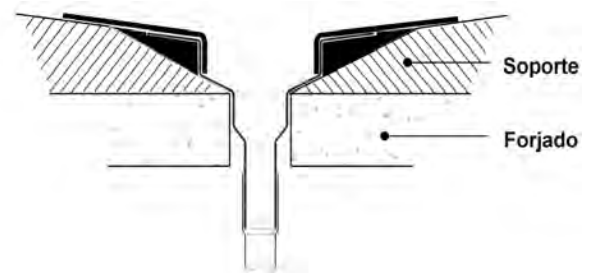
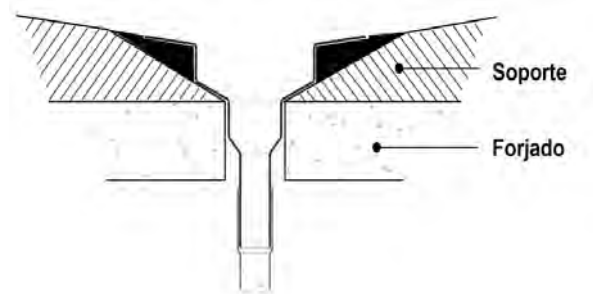
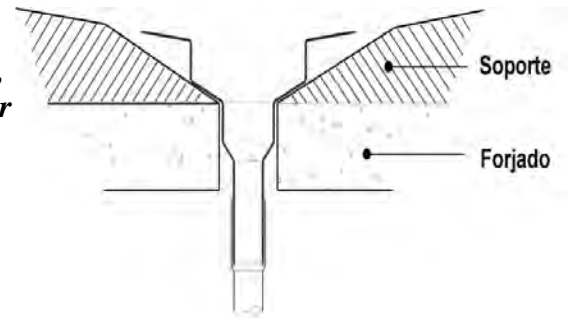

* La impermeabilización del sumidero:

Será prolongación de la prescrita para la cubierta, realizando la entrega en el interior de la cazoleta.

Desagüe por sumidero horizontal -sellado a forjado-

1- Presentación en obra

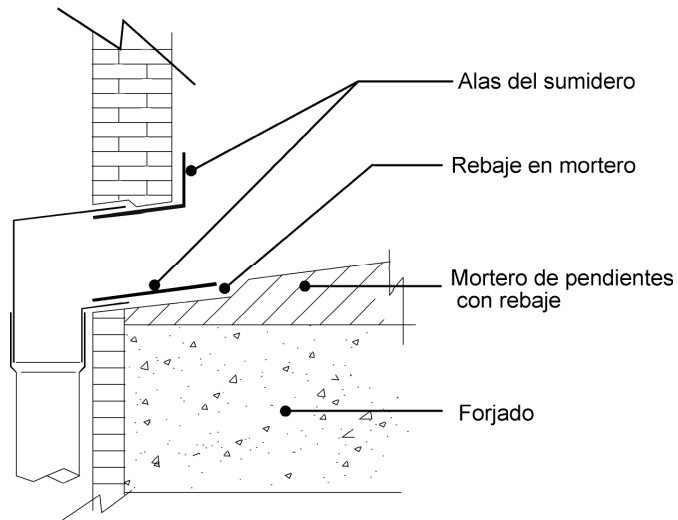

2-

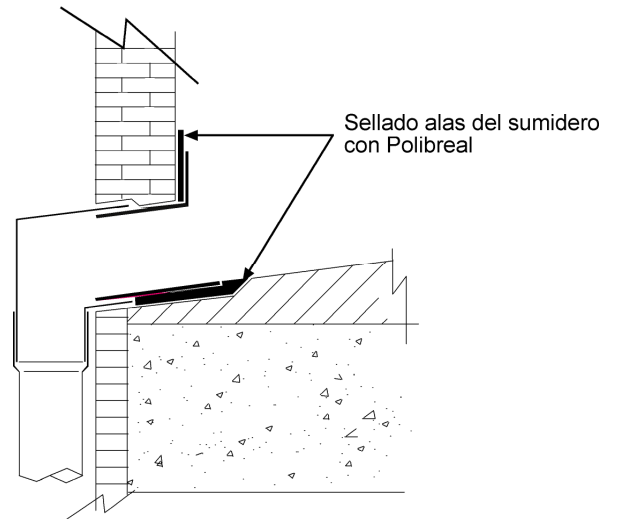

3-

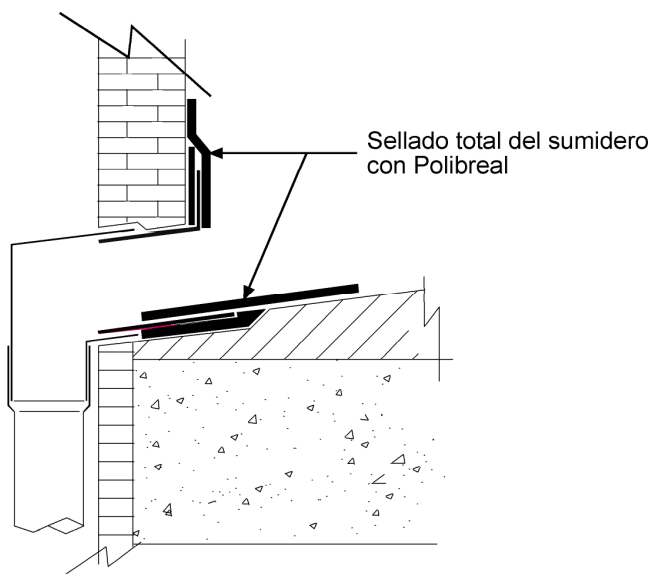

4-

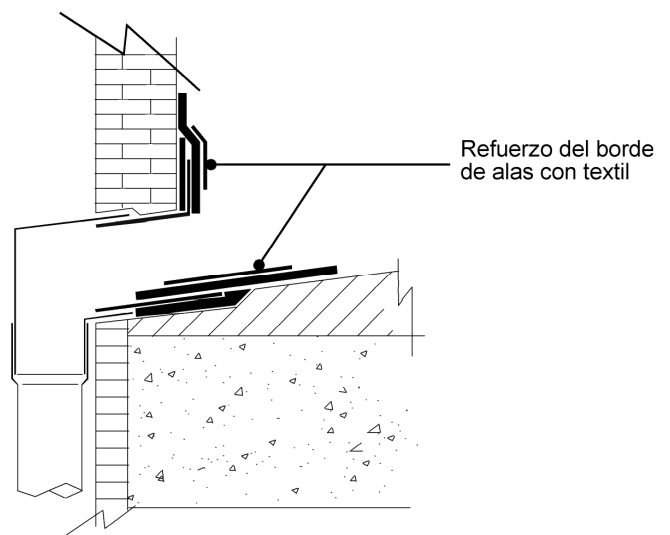

5- La membrana impermeabilizante de POLIBREAL, prescrita para la cubierta, se prolongará sobre el tratamiento de sellado realizado.

Canalón integrado en el borde extremo de un faldón

- Cubierta plana -

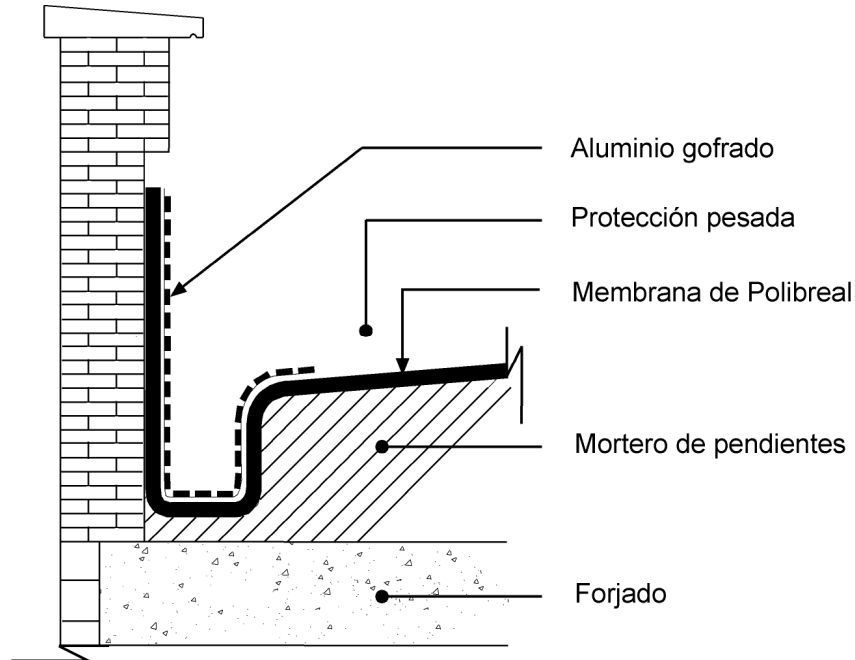

Canalón integrado en el borde extremo de un faldón

- Cubierta inclinada -

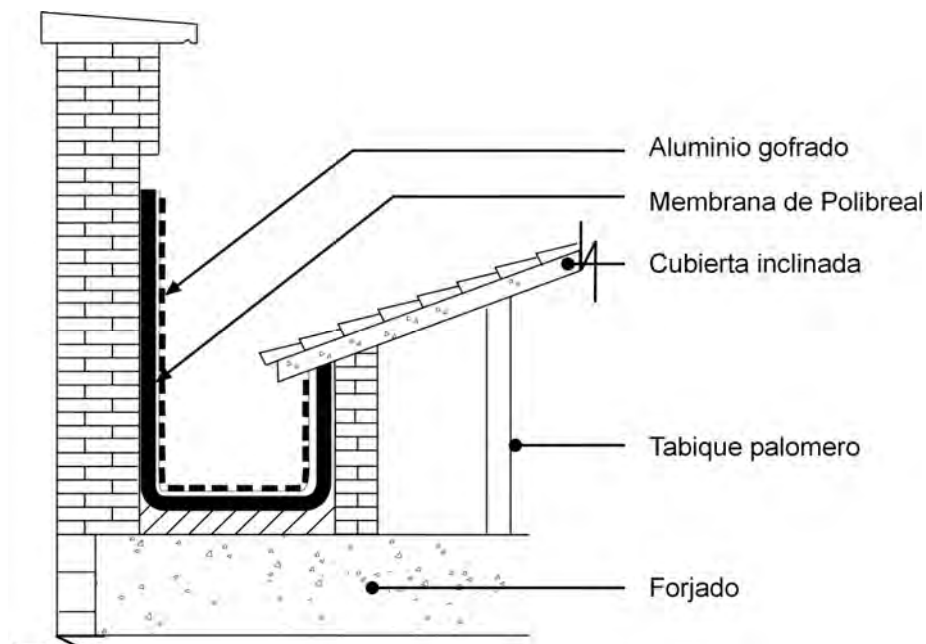

Canaleta prefabricada integrada en la limahoya de un faldón.

1-Presentación en obra

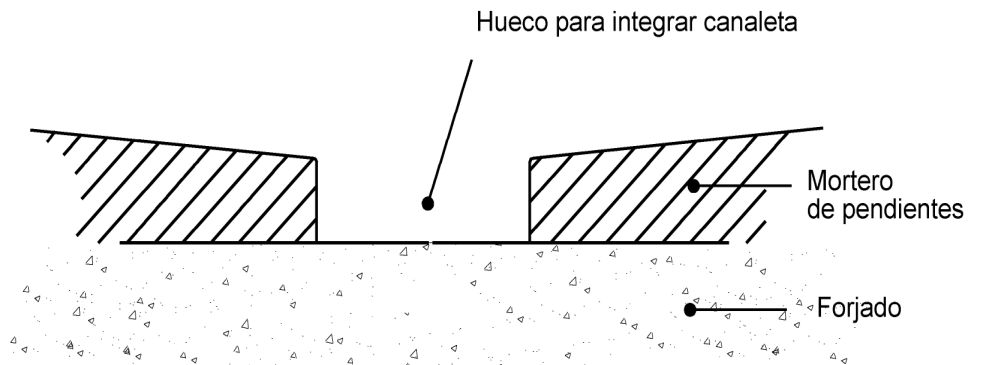

2-La tubería bajante está enrasada con el forjado: Refuerzo para integrarla a forjado:

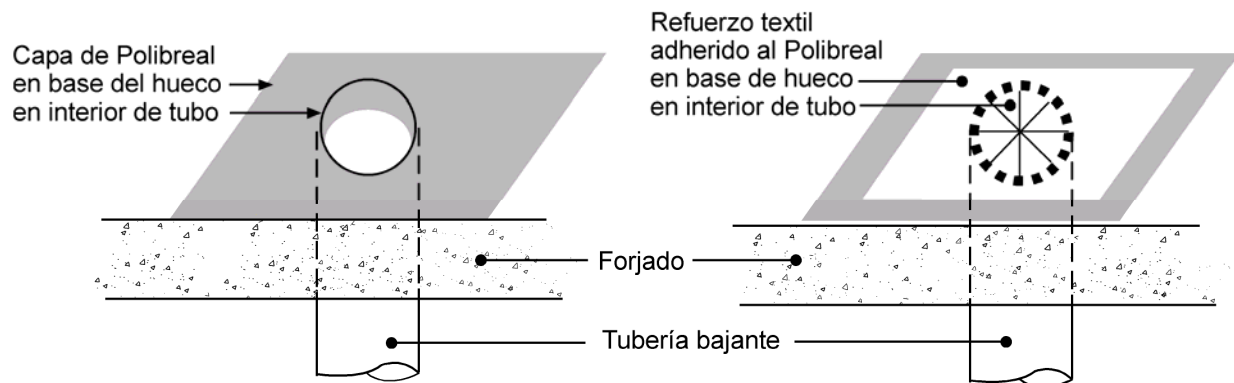

3-Membrana impermeabilizante de POLIBREAL prescrita

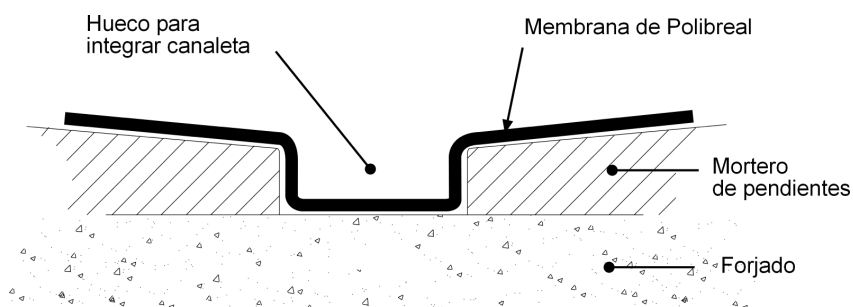

4-Canaleta integrada y protección pesada

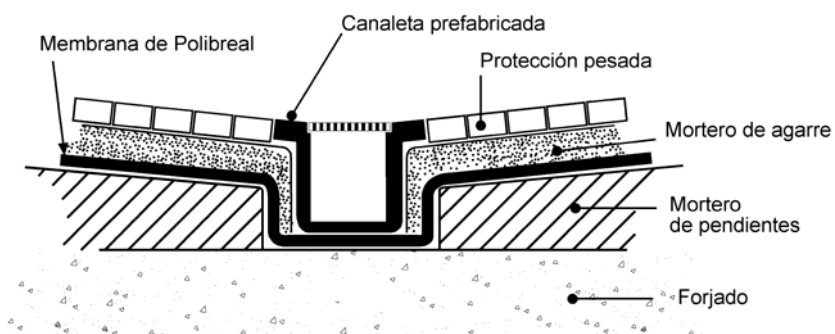

Coronación de peto bajo

Cubierta plana con protección pesada.

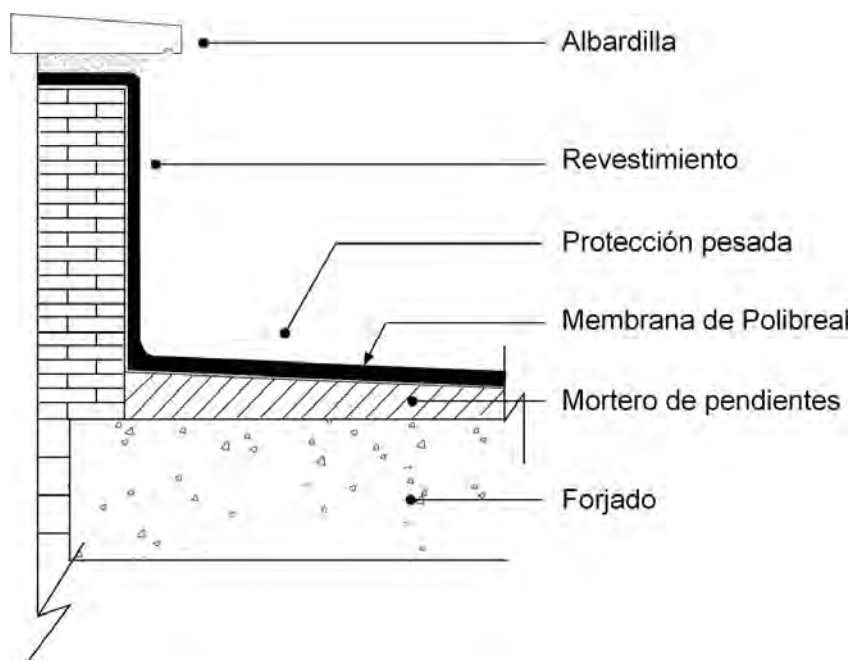

Coronación de peto bajo

Cubierta plana no transitable, autoprottegida

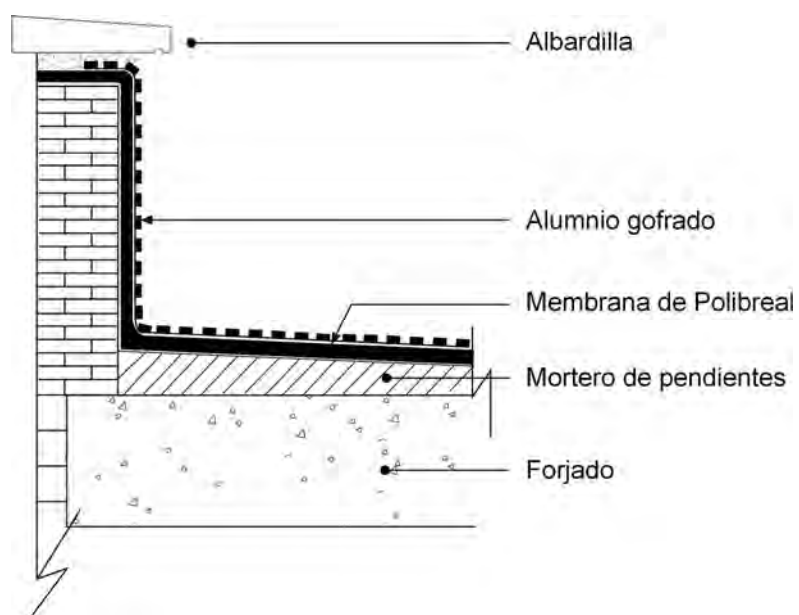

Borde extremo de un faldón (borde libre)

1- La membrana de POLIBREAL prescrita, se prolongará por el paramento exterior hasta 10 cm por debajo del borde inferior del forjado.

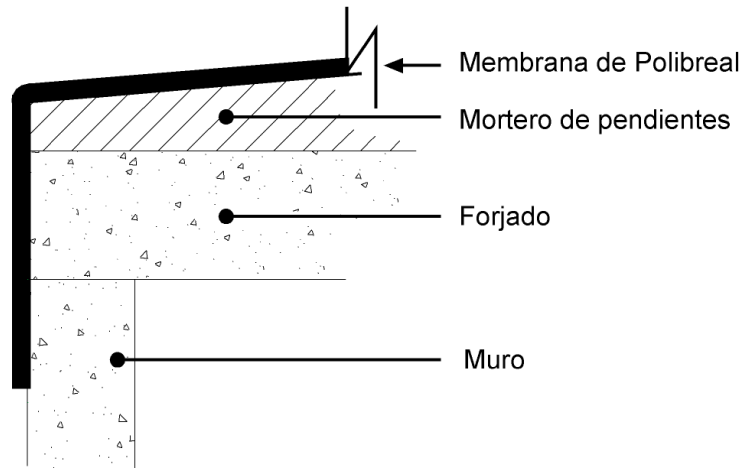

2- El borde extremo integrado en la acera de urbanización

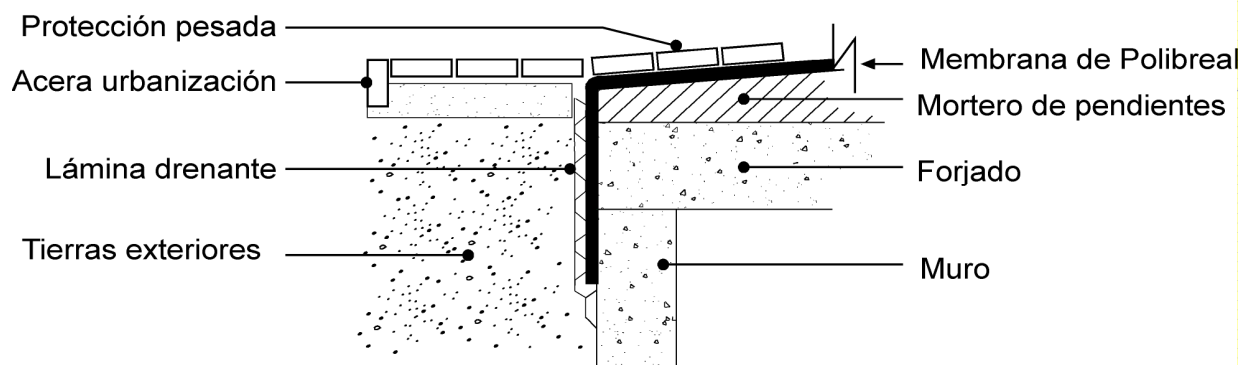

3-Defecto constructivo

La membrana impermeabilizante de POLIBREAL no se prolonga por el paramento exterior.

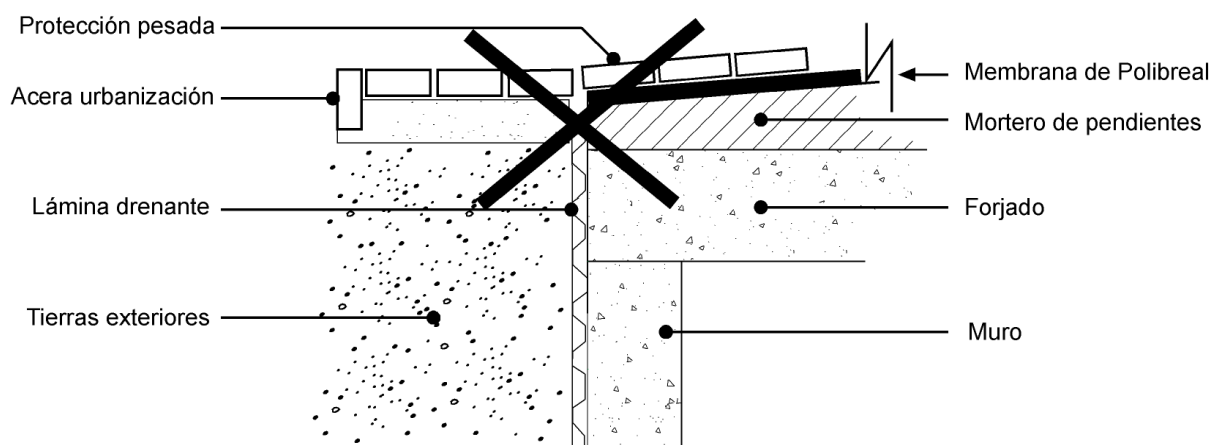

Encuentro del faldón con pasatubos

El hueco libre resultante entre pasatubos y elemento pasante, se cerrará mediante la colocación de un sombrerete.

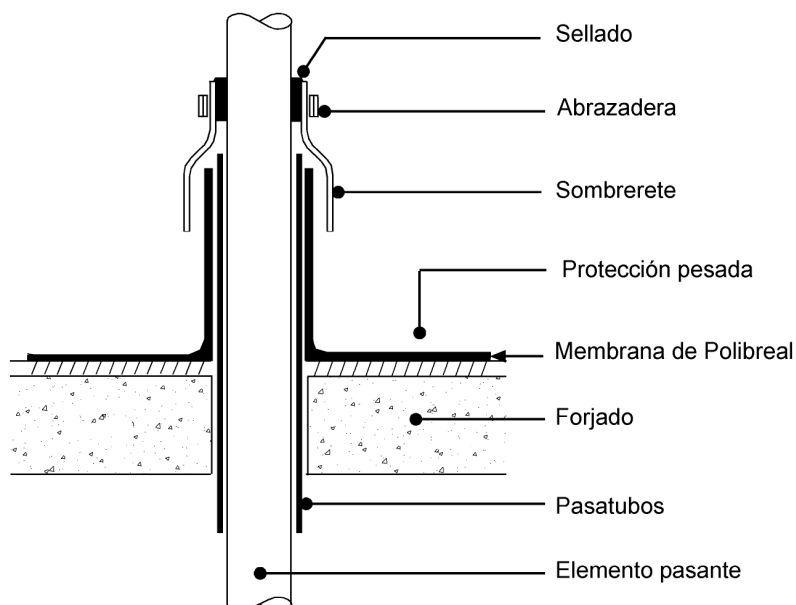

Defecto constructivo.

El hueco libre entre pasatubos y elemento pasante, se cierra con masilla.

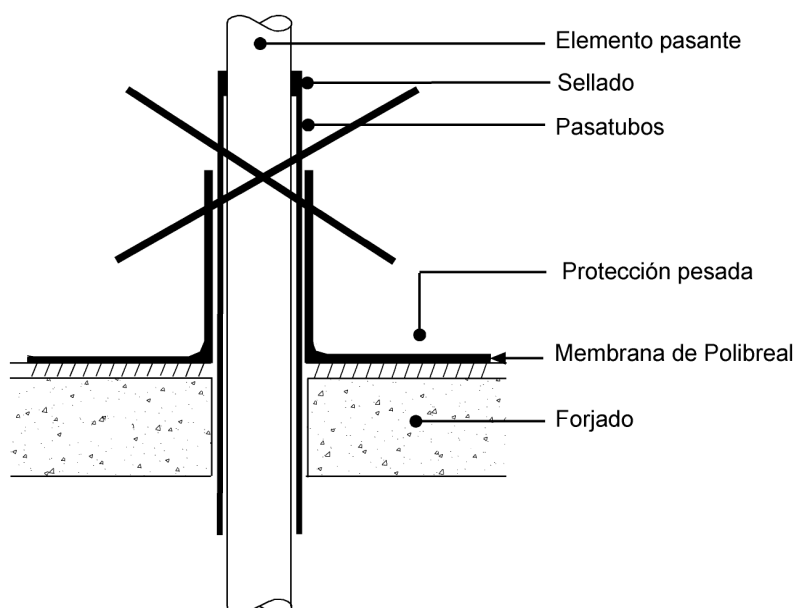

La membrana impermeabilizante de POLIBREAL prescrita, se prolongará en el pasatubos hasta 15 cm por encima de la protección.

Encuentro del faldón con pasacables

El diseño del pasacables debe contemplar la colocación de codos en su terminación.

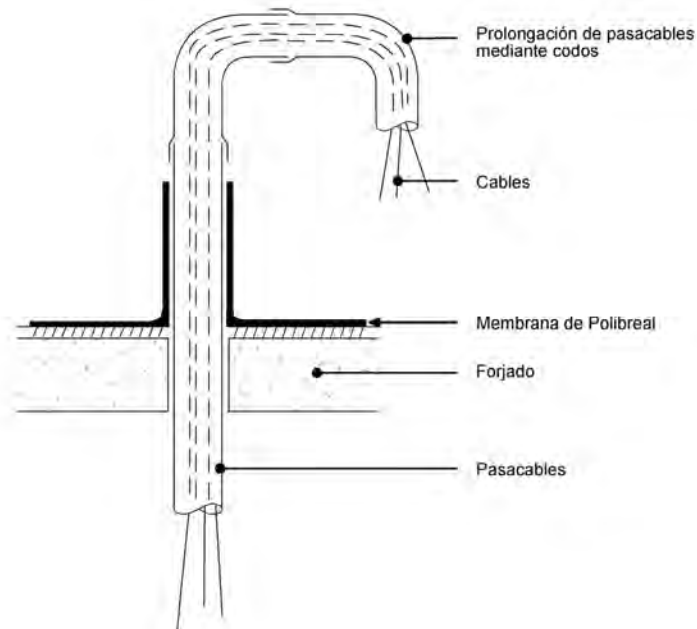

Defecto constructivo.

El pasacables es totalmente vertical, y el vacío que dejan los cables se rellena con masillas que fácilmente se deterioran.

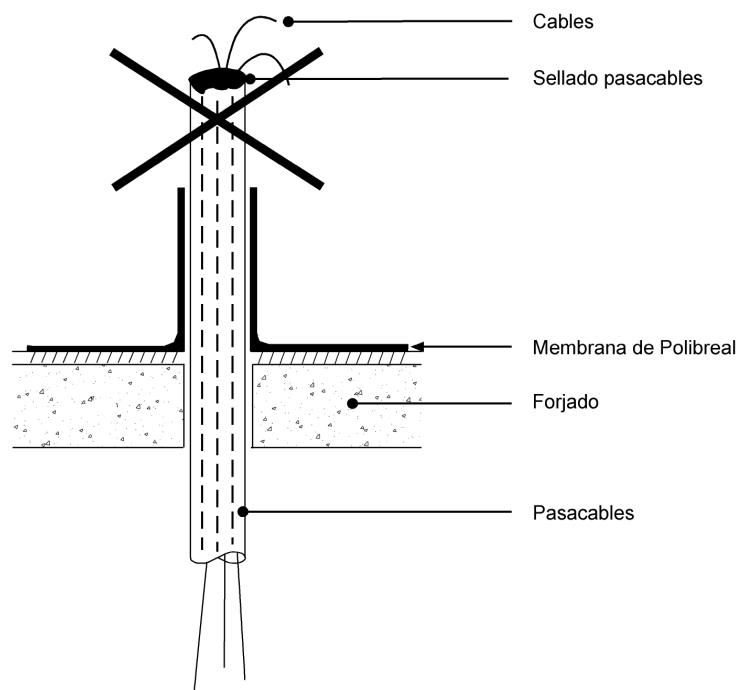

La membrana impermeabilizante de POLIBREAL prescrita, se prolongará en el pasacables hasta 15 cm por encima de la protección

Encuentro del faldón con el umbral de puertas

El umbral deberá estar situado 15 cm sobre el nivel más alto de la protección.

La membrana impermeabilizante de POLIBREAL prescrita, debe recubrir el umbral en su totalidad y en los laterales elevarse 15 cm sobre la protección del umbral.

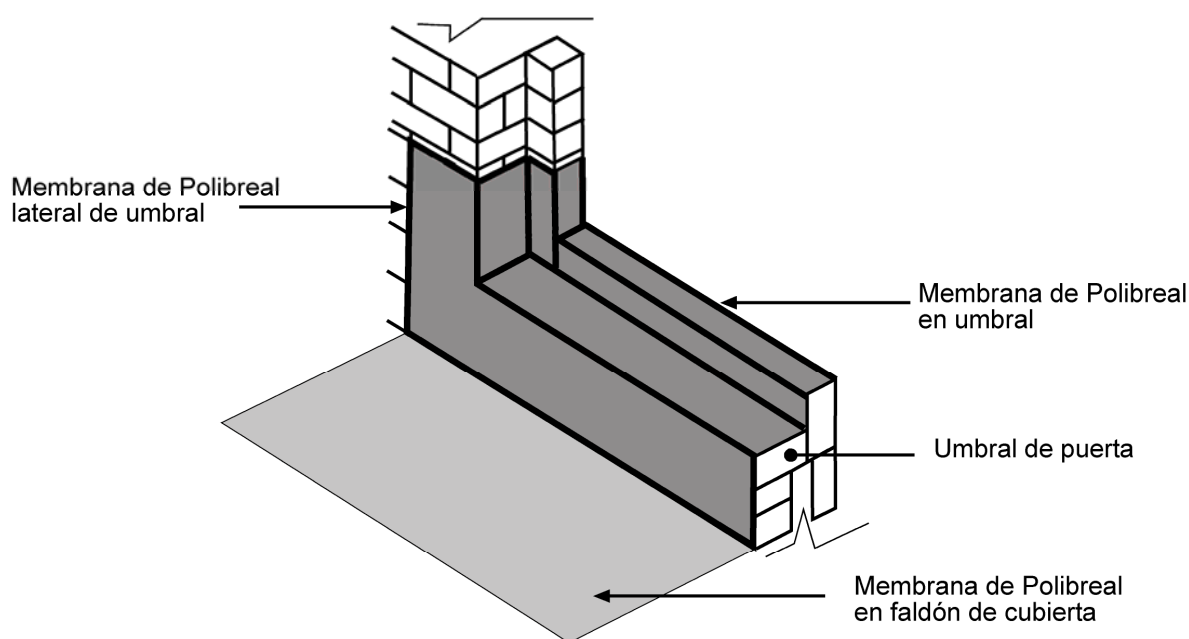

La impermeabilización del umbral se realizará antes de colocar la carpintería.

Claraboya sobre forjado

Sellado del marco al forjado

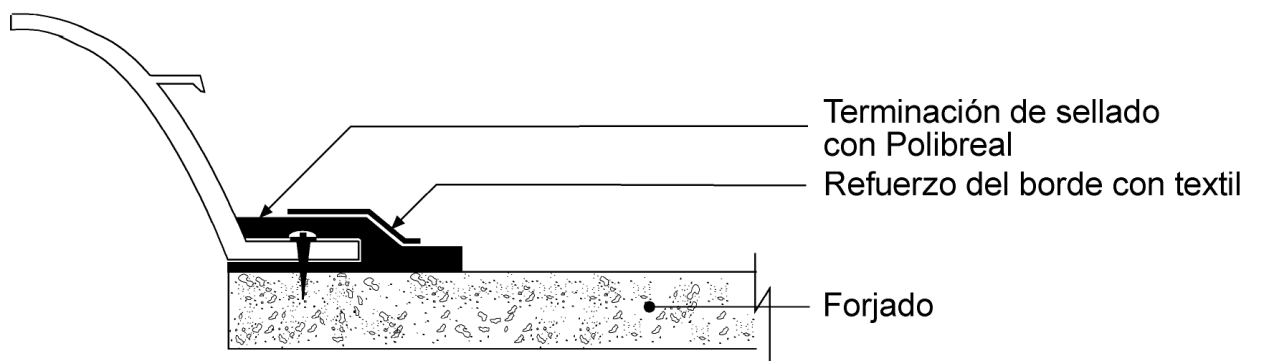
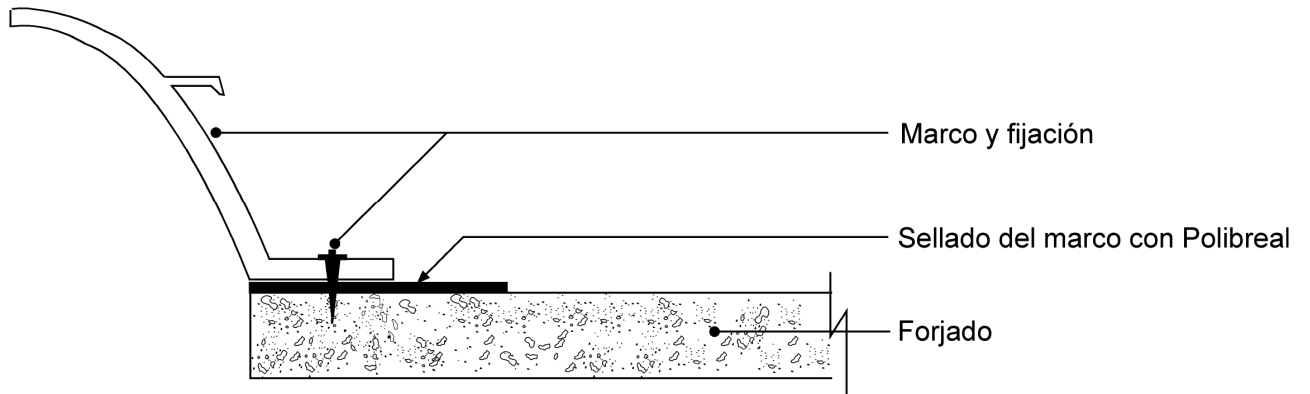

La membrana impermeabilizante de POLIBREAL prescrita, se prolongará en el marco hasta el vierteaguas.

